

# Humi+

ワイヤレス充電 & 卓上加湿器

家庭用

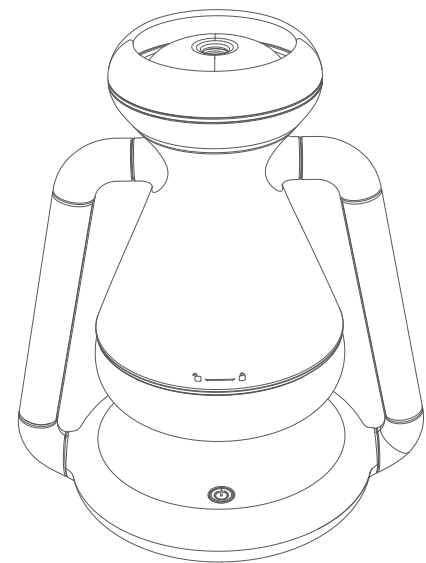

この度は、お買い上げまことにありがとうございます。ご使用になる前にこの取り扱い説明書を最後までお読みください。お読みになった後は、お使いになる方がいつでも見られるように必ず保管してください。

## ◆安全上のご注意

**警告** 誤った取り扱いをすると、「人が死亡または重症を負う可能性が想定される内容」を示しています。

1. 分解や改造をしないでください。(発熱・発火・感電の原因)
2. 本体に水をかけないでください。高温多湿、水のかかる恐れのある場所で使用しないでください。
3. 高温多湿な場所で、スマートフォンの充電を行わないでください。(故障の原因)
4. 小さい子供だけでのご使用や、乳児の手の届くところでは使わないでください。(事故防止)
5. 使用時は毎回必ず新しい水を使ってください。(雑菌・カビの繁殖防止)
6. 本製品をお手入れや給水をする際は、必ずUSBケーブルを抜いて行ってください。
7. お手入れには、絶対に中性洗剤以外使用しないでください。
8. 濡れた手でUSBケーブルにさわらないでください。(感電・ショート・けがの原因)
9. お手入れを行わずに、本製品を使用しないでください。(雑菌・カビの繁殖防止)
10. 万が一ご使用中に気分が悪くなったり、風邪などの症状や、咳・発熱等が現れた場合は、すぐに運転を停止してください。
11. USBケーブルのついた汚れやホコリは、定期的に取り除いてください。

## ◆加湿器についてのご注意

**注意** 誤った取り扱いをすると、「人が軽傷を負う危険が想定される場合および物質損害の発生が想定される内容」を示しています。

1. 本製品に強い衝撃を与えたり、強く押さえたりしないでください。(故障の原因)
2. 本体を傾斜や不安定な場所で使用しないでください。(転倒・破損の原因)
3. 本製品に磁器カード(クレジットカードやICカード等)を近づけないでください。
4. 常温の水道水以外使用しないでください。水道水以外は、抗菌処理がされていない為、カビ・雑菌が繁殖します。
5. 使用時はスチーム吹出口に直接手を触れないでください。(けがの原因)
6. ミストが直接あたる場所に、電化製品、時計、パソコン等の精密機械を置かないでください。
7. タンクの水が無くなった時は、使用を一時中止して頂き、給水を行ってください。
8. タンクの中に水が無い状態で、使用しないでください。(故障の原因)
9. 水タンクと本体はしっかりととはめて、ロックした状態でご使用ください。(水漏れの防止)
10. 水タンクにアロマオイルを入れないでください。(故障の原因)
11. 使用時の周辺環境は高温多湿を避け、0℃～45℃の間で使用してください。

## The Operation Instructions for Wireless Charging Are As Follows:

## ◆各部の名称

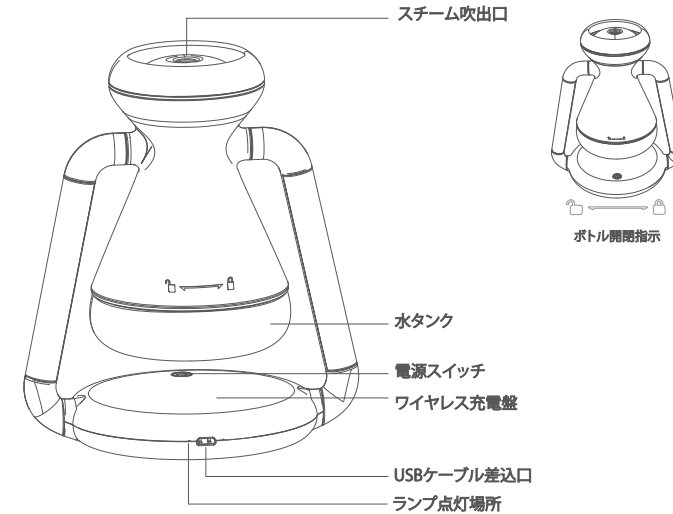

## ◆ご使用方法

### ① 加湿器

1. 加湿器を使用の際は、はじめに給水してください。本体を支えながら、反時計回りに回し、水タンクを外します。
2. 水タンクの水は常温の水道水を使用してください。使用時は、毎回新しい水に替えてください。
3. 水タンクを時計回りに回しセットします。水がこぼれないようご注意ください。
4. 本体とUSB外部電源機器を付属のUSBケーブルで接続します。電源スイッチを押すと、加湿が始まります。
5. 加湿を終了する際は、再度電源スイッチを押します。
6. 連続加湿時間は5～6時間です。

※ 加湿終了時、電源スイッチを押していない場合でも、4時間後本体は自動オフになります。

### ② ワイヤレス充電

1. 本体とUSB外部電源機器を付属のUSBケーブルで接続します。USB差込口の横にある紫のライトが3回点灯します。
2. スマートフォンを置くと、青色のランプが点灯し、充電が始まります。(スマートフォンの画面上で充電されているかどうか確認することができます。)
3. ワイヤレス充電を行う際は、1.5A以上のアダプタをご使用ください。(スマートフォンと充電器の接続が悪くなる可能性がある為)
4. 以下の現象が起こった場合は、赤色のランプが点灯し、異常事態であることを示します。

- ・本体に強い衝撃が加わった時
  - ・本体を斜めに置いている時
- ※ ワイヤレス充電は、Qi対応のスマートフォンに対応しております。  
※ 急速充電には適していません。

### ◆お手入れ

1. 本体の汚れや、スチーム吹出口に残った水滴は柔らかい布で毎回拭き取ってください。
2. お手入れを行う際は、電源がオフになっていることを確認してください。
3. 水タンクのお手入れは週1回程度行ってください。
4. 本体を丸洗いなさいでください。
5. タンクは軽く水洗いした後、自然乾燥又は柔らかい布で拭いてください
6. 加湿器を長時間使わない場合は、各部をきれいにし、十分に乾かしてから箱の中に収納してください。

### ◆給水芯について

1. スチーム吹出口をきれいにしても加湿量が低下した際は、給水芯を交換してください。
2. 約1か月に1回の交換を推奨します。
3. 未使用の給水芯交換時、すぐに加湿器を使用される場合は、給水芯を予め湿らせた状態で取り付けてください。

## ◆製品仕様

商品名:Humi+  
品番:PJS-1A1  
材質:本体/ABS樹脂+PC  
水タンク/PET、ハンドル/無垢材  
本体サイズ:148×110×172 (mm)  
本体重量:250g  
製造国:中国

消費電力 加湿器:3W  
ワイヤレス充電:9W  
電源:DC5V・2A  
加湿量:35ml～45ml/1時間  
水タンク容量:230ml  
連続加湿時間:5～6時間

## ◆故障かな?と思ったら

症状	考えられる原因	解決方法
電源が入らない	USBプラグが差し込まれていない	付属のUSBプラグを正しく差し込んでください
二オイがする	・給水芯の交換をしていない ・水あかやゴミがついている	給水芯を新しいものに交換を行い、水あかやゴミを取り除いてください
加湿しない	タンクに水が入っていない	水タンクに水を入れて本体にセットしてください
充電出来ない	電源部もしくはUSBケーブルの差し込みが不十分	電源プラグ、USBケーブルを確実に奥まで差し込む
	充電エリアとスマートフォンの間に異物がある(スマートフォンカバー等)	スマートフォンカバーや、間に挟まっているゴミ等の異物は取り外してください
	充電エリア以外の外周付近に置いている	充電エリアの中央付近に置きなおす
	スマートフォンが対応機種ではない	スマートフォンの取扱説明書等で[Qi:チー]対応かどうか確認してください。

症状が改善しない場合は、アピデ株式会社お客様相談室までご連絡ください。

## 保証書について

保証書	
品番	PJS-1A1 Humi+
保証期間	本体 お買い上げ日より6ヶ月以内
お買い上げ日	年 月 日
お客様	お名前
	ご住所
	お電話
販売店	お名前
	ご住所
	お電話

### 《保証規定》

- 次のような場合には、保証期間内でも有償修理になります。
- ※ 誤ったご使用、不注意、落下、不当な修理、分解、改造、天災、地変等による故障や損傷。
- ※ ご使用上に生じる外観の変化
- ※ 本保証書に販売店およびお買い上げ年月日の記載がない場合、字句を書き換えられた場合。
- ※ 本保証書のご提示がない場合。
- 有償修理の場合は、修理費の運賃、修理部品、技術料はお客様のご負担でお願いします。
- お買い上げ後、半年間の保証期間内に、正常なご使用方法で故障した場合には、本保証書をご持参、ご提示の上、お買い上げ店にご依頼ください。無料で修理、調整致します。
- この保証書は、本書に明示した期間、条件のもとにおいて無料修理をお約束するものです。この保証書によって、保証書を発行している者およびそれ以外の事業者に対するお客様の法律上の権利を制限するものではありません。
- 本書は日本国内においてのみ有効です。(This warranty is valid only in Japan)
- 保証書は再発行致しませんので、紛失しないように大切に保管してください。

輸入販売元



アピデ株式会社  
〒540-0003 大阪市中央区森ノ宮中央 1-9-7  
TEL : 06-6943-5941 (お客様相談室)  
AM9:00 ~ 12:00 PM:1:00 ~ 5:00  
※土日祝日および年末年始・夏季休暇は除く。  
お問い合わせの際は、商品名・品番をお伝えください。